

BARIS 52 LED DIR/IND IOT BT PIR HYT 1423MM 4550/2775LM 840 IP40 I CL. DALI PRM ANODE CO 36W/22W SINGLE CAPTEUR AVEC INCL.

FICHE DÉTAILLÉE DE PRODUIT



PARAMÈTRES TECHNIQUE

Degré d'étanchéité:	IP40
Résistance aux chocs:	IK06
Puissance nominale [W]:	58
Flux lumineux du luminaire [lm]*:	7325
Température de couleur [K]:	4000
Matériau du corps:	aluminium
Couleur du corps:	gris
Matériau du diffuseur:	PC
Type de diffuseur:	PRM
Méthode de montage:	suspendu

CARACTÉRISTIQUES DU PRODUIT

Baris 52 LED IoT est une lampe suspendue moderne qui allie un design élégant à une technologie avancée. La conception modulaire facilite l'entretien et le système de suspension unique assure une installation simple. Disponible avec un boîtier de montage ou, en option, avec une prise de courant.

Caractéristiques IoT La version IoT BT PIR HYT DALI dispose : d'un module BT HYT intégré qui permet de programmer des fonctions dans l'application Lena Lighting Clue et de les contrôler en temps réel ; d'un capteur de mouvement PIR et de lumière du jour et d'un pilote DALI pour la gradation de la source lumineuse.

APPLICATION

Le luminaire est destiné à un usage intérieur. Il est utilisé comme source de lumière pour les bureaux nécessitant une vision focalisée, où un faible UGR et l'éclairage de zones sombres (par exemple, les plafonds) sont nécessaires. Le design unique, les modules LED à haute efficacité énergétique et la possibilité de coopérer avec des systèmes de contrôle d'éclairage externes selon la norme DALI dédient le luminaire à être utilisé dans les immeubles de bureaux modernes de classe A+, avec une attention particulière pour les bureaux, les salles de représentation, les salles de conférence et les passages.

Baris 52 LED Single Clue IoT, comme son nom l'indique, est un luminaire unique de longueur prédéterminée. Pour créer une ligne de longueur jusqu'à 6 mètres sans joindre le profil et jusqu'à 25 mètres sans joindre le diffuseur permet la version BARIS 52 LED.

BARIS 52 LED DIR/IND IOT BT PIR HYT 1423MM 4550/2775LM 840 IP40 I CL. DALI PRM ANODE CO 36W/22W SINGLE CAPTEUR AVEC INCL.

FICHE DÉTAILLÉE DE PRODUIT

TABLEAU DES PARAMÈTRES TECHNIQUES

Référence:	932465	Couleur du corps:	gris
EAN:	5905963932465	Dimensions (H/L/P/S) [mm]:	1423/69/52
Source de lumière:	Module LED	Résistance aux chocs:	IK06
Puissance nominale du luminaire [W]:	58	Degré d'étanchéité:	IP40
Flux lumineux du luminaire [lm]:	7325	Méthode de montage:	suspendu
Tension d'alimentation nominale [V]:	220-240	Température de travail [° C]:	de -25 à +35
Fréquence [Hz]:	50-60	DIMM DALI:	oui
Efficacité lumineuse du luminaire [lm / W]:	126	Version:	BT PIR HYT DALI
Classe énergétique:	D	Câble - type:	5x0.75
Classe de protection:	I	Câble - longueur [m]:	1.50
Température de couleur [K]:	4000	Poids net [kg]:	2.800
Indice de rendu des couleurs (Ra) >:	80	UGR (4H8H):	19
SDMC:	3	Garantie [ans]:	5
Durée de vie de la LED L70B50 [h]:	150000	Certificat CE:	40/2026
Durée de vie de la LED L80B10 [h]:	100000	Certificat PZH:	B-BK-60112-0357/2023
Durée de vie de la LED L90B10 [h]:	50000	Instructions d'installation:	Download PDF
Matériau du diffuseur:	PC	Déclaration Environnementale (FEP):	852/2025
Type de diffuseur:	PRM	Catégorie d'application:	éclairage de bureau
Couleur du diffuseur:	transparent	Certificat ISO:	9001:2015, 14001:2015, 45001:2018, 50001:2018
Optique:	non	Plik LDT:	Download
Matériau du corps:	aluminium		

BARIS 52 LED DIR/IND IOT BT PIR HYT 1423MM 4550/2775LM 840 IP40 I CL. DALI PRM ANODE CO 36W/22W SINGLE CAPTEUR AVEC INCL.

TECHNICAL PICTURES
FICHE DÉTAILLÉE DE PRODUIT

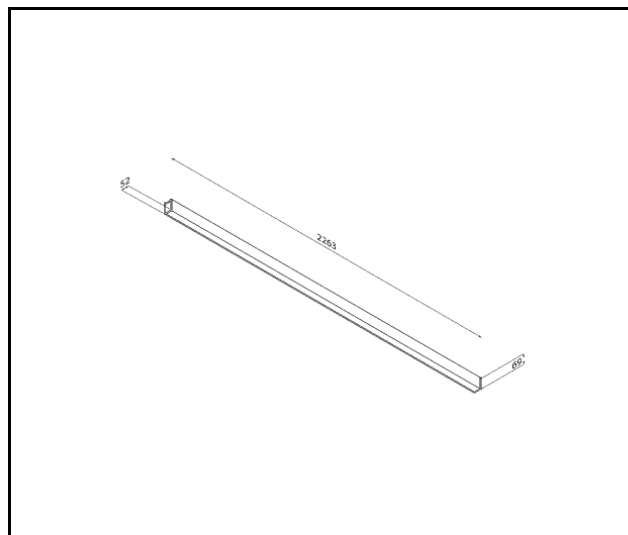
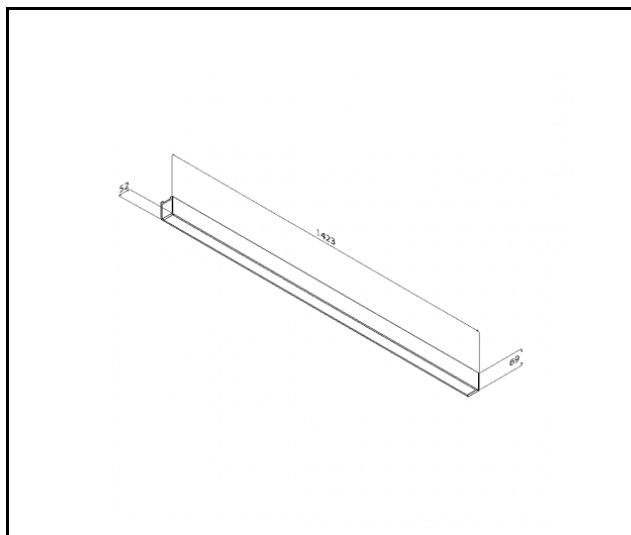
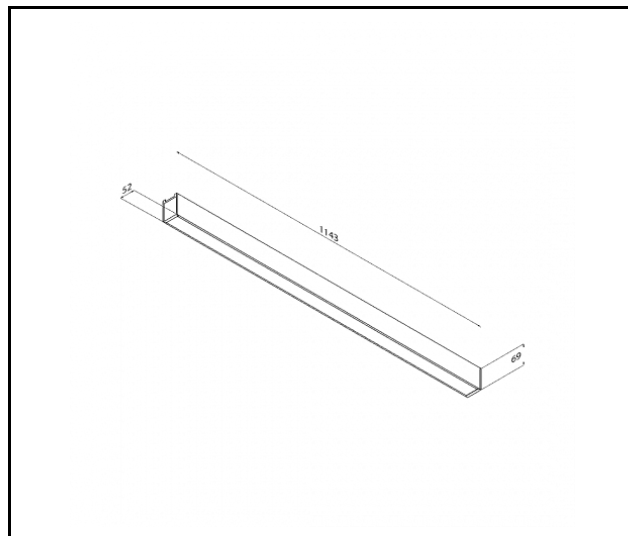
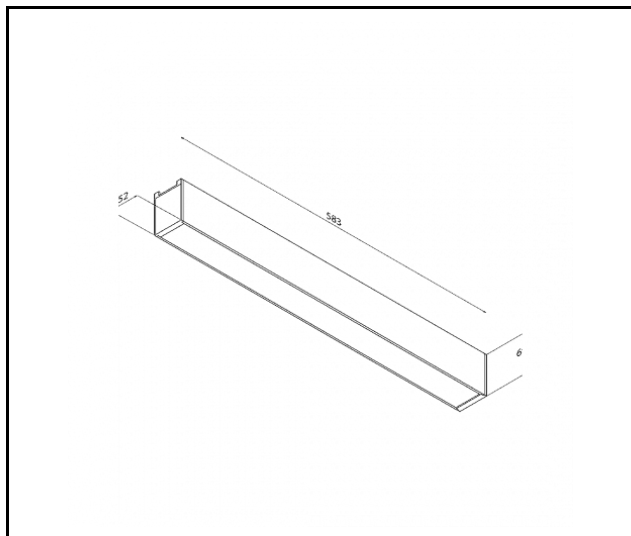

Date de création de la carte: 17 mars 2026

Le fabricant se réserve le droit d'apporter des modifications au cours de l'amélioration du produit ainsi que des modifications de conception ou de modernisation du produit présenté. La fiche technique du produit n'est pas une offre commerciale * La tolérance des paramètres est de +/- 10 %



Ce produit est soumis aux règles de recyclage des équipements électriques et électroniques



Certificat CE - Nr: 40/2026

LENA
LIGHTING

Lena Lighting S.A.
ul. Kórnicka 52, 63-000 Środa Wielkopolska
tel. +48 61 28 60 333 (Pn-Pt, 8-16), e-mail: hello@lenalighting.pl, www.lenalighting.pl